

POHON PRŮMYSLOVÝCH VRAT

CUBE 50,70 Nm

MONTÁŽNÍ NÁVOD, UŽIVATELSKÁ PŘÍRUČKA

Version 1.6b

OBSAH

1. OBECNÉ BEZPEČNOSTNÍ INFORMACE.....	1
2. TECHNICKÁ DATA.....	2
3. ŘÍDÍCÍ JEDNOTKA.....	3
4. ZÁKLADNÍ POKYNY K FUNKCÍM.....	4
5. RYCHLÝ NÁVOD K INSTALACI POHONU.....	5
6. RYCHLÉ NASTAVENÍ TYPU KOLEJNICOVÉHO SYSTÉMU.....	6
7. POLOŽKY MENU, TABULKA FUNKCÍ.....	8
8. POPIS FUNKČNÍHO MENU.....	9
9. ZOBRAZENÍ PORUCH.....	32
10. TX/RX FUNKCE MODULU PŘIJÍMAČE (volitelný).....	34
11. FUNKČNÍ SCHÉMA ZAPOJENÍ.....	36

1. OBECNÉ BEZPEČNOSTNÍ INFORMACE

Předepsané použití:

Průmyslový pohon vrat je určen pro pohonem poháněná vrata s pohonnou jednotkou.

Bezpečné fungování je zaručeno pouze při specifikovaném běžném používání. Pohon musí být chráněn před deštěm, vlhkostí a agresivními okolními podmínkami. Neneseme žádnou odpovědnost za škody způsobené jinými aplikacemi nebo nedodržením informací v příručce.

Úpravy jsou povoleny pouze se souhlasem výrobce. V opačném případě bude prohlášení výrobce neplatné.

Bezpečná informace

Instalaci a uvedení do provozu smí provádět pouze kvalifikovaný personál. Práce na elektrických zařízeních smí provádět pouze vyškolení elektrikáři. Musí vyhodnotit úkoly, které jim byly přiděleny, rozpoznat potenciální nebezpečné zóny a být schopni přijmout vhodná bezpečnostní opatření. Instalační práce se smí provádět pouze při vypnutém napájení. Dodržujte příslušné předpisy a normy.

VAROVÁNÍ: Důležité bezpečnostní pokyny.

- **Pro bezpečnost lidí je zásadní dodržovat všechny pokyny. Uschovejte tento návod.**
- **Nedovolte dětem, aby si hrály s vraty nebo ovládacími zařízeními včetně dálkových ovladačů.**
- **Dodržujte všechny pokyny, protože nesprávná instalace může vést k vážným zraněním.**
- **Ovládací prvek musí být umístěn tak, aby bylo vidět přímo na poháněná vrata, ale mimo dosah pohyblivých částí. Není-li ovládán ovladačem, musí být ovládací prvek umístěn v minimální výšce 1,5 m a nesmí být přístupný veřejnosti;**
- **Po instalaci se ujistěte, že je mechanismus správně nastaven a že ochranný systém a veškerá ruční ovládání fungují správně.**

Kryty a ochranná zařízení:

Provozujte pouze s odpovídajícími kryty a ochrannými zařízeními.

Zajistěte, aby byla těsnění správně nasazena a kabelové průchodky správně utažené.

Vážená hladina emise akustického tlaku A motoru LpA menší nebo rovný 70 dB (A).

VAROVÁNÍ Z101. - Účinek hluku vyzařovaného konstrukcí, včetně poháněné části, ke které bude pohon připojen, se nezohledňuje.

Náhradní díly:

Používejte pouze originální náhradní díly.

2. TECHNICKÁ DATA

Model	CUBE 50	CUBE 70
Max. výstupní kroutící moment (Nm)	50	70
Jmenovitý výstupní kroutící moment (Nm)	35	50
Počet otáček motoru (rpm)	24-32	
Průměr hřídele (mm)	25.4	
Statický přídržný moment (Nm)	200	400
Max.velikost vrat (m²)	≤20	≤26
Vstupní napětí (V)	220-240 / 380-420	220-240 / 380-420
Výkon motoru (W)	450	550
Ovládací napětí	24V DC	
Tepelná ochrana (°C)	105	
Max. počet cyklů za hodinu (cyklů)	20	
Třída ochrany IP	IP 54	
Mezní provozní otáčky (Maximální otáčky výstupní hřídele)	15	
Rozsah pracovních teplot (°C)	-20~+40 (+60)	

3. ŘÍDÍCÍ JEDNOTKA











	<p>Digitální displej:</p> <ul style="list-style-type: none"> Po prvním spuštění se zobrazí FL, nastane odpočítávání od 99 do 00. -- : bez nastavení koncových dorazů : s nastavenými koncovými dorazy
	<p>Tlačítko: NAHORU/STOP</p>
	<p>Tlačítko: STOP</p>
	<p>Tlačítko: DOLŮ/STOP</p>

4. ZÁKLADNÍ POKYNY K FUNKCÍM

Položka	Tlačítko	Funkce
1.		Krátké stisknutí: Potvrzení nastavení; Dlouhé stisknutí: Vstup do nastavení nabídky funkcí
2.		Krátké stisknutí: Úprava nabídky funkcí Dlouhé stisknutí: Obnovení továrního nastavení
3.		Krátké stisknutí: Úprava nabídky funkcí Dlouhé stisknutí: Dotaz na počet cyklů
4.		Krátké stisknutí: Návrat Dlouhé stisknutí: Vstup do výběru kolejnicového systému (podrobnosti najdete v příručce pro rychlý provoz – strana 6).
5.		Krátké stisknutí: Rychlá aktivace funkce „Automatického zavírání“
6.		Krátké stisknutí: Rychlá aktivace funkce „NASTAVENÍ SÍLY“
7.		Port připojení RJ45: Hlava pohonu a řídicí jednotka
8.		RJ11 Připojovací port: Hlava pohonu a Kabelové nástěnné tlačítko

5. RYCHLÝ NÁVOD K INSTALACI POHONU

Položka funkce	Úkon	Popis
AUTOMATICKÉ ZAVÍRÁNÍ	Krátké stisknutí : 	<p>Důležité:</p> <p>Funkci „AUTOMATICKÉ ZAVÍRÁNÍ“ lze aktivovat pouze tehdy, pokud jsou správně nainstalovány bezpečnostní prvky , světelný paprsek nebo světelná závora a je aktivována funkce světelného paprsku z nabídky funkcí (viz strana 20–22 - nabídka 5).</p> <p>Krátkým stisknutím tlačítka „AUTO CLOSE“ aktivujete funkci „AUTOMATICKÉ ZAVÍRÁNÍ“ kontrolka se rozsvítí. Nyní je AUTOMATICKÉ ZAVÍRÁNÍ aktivované.</p> <p>(Výchozí: Dveře se mohou automaticky zavřít pouze v otevřené mezní poloze. A čas automatického zavření je 15 sekund).</p> <p>Pozn.: viz str. 19 - Nabídka 4, kde můžete v případě potřeby změnit jakékoli nastavení podmínek AUTOMATICKÉHO ZAVÍRÁNÍ.</p> <p>Pozn.: Pokud není nainstalován žádný bezpečnostní prvek světelný paprsek nebo světelná clona, nelze vrata zavřít a na LED displeji se zobrazí písmeno „E6“.</p> <p>- Krátce stisknete tlačítko „AUTOMATICKÉHO ZAVÍRÁNÍ“, kontrolka zhasne, to znamená, že funkce „AUTO ZAVŘÍT“ byla deaktivována.</p>
NASTAVENÍ SÍLY	Krátké stisknutí: 	<p>- Krátkým stisknutím tlačítka se na digitálním displeji nejprve zobrazí aktuální úroveň síly.</p> <p>- Trvale krátce stisknete tlačítko: FORCE MARGIN displej zobrazuje úroveň síly:</p> <p>- mezi  až </p> <p>L1: Minimální úroveň síly: L9: Maximální úroveň síly:</p> <p>Pozn.: Doporučuje se L3 až L7.</p>

POČET CYKLŮ MOTORU	Dlouhé stisknutí:  Stiskni tlačítko na 6 sekund	Na displeji se zobrazí  , displej představuje 10 běžících cyklů. Pozn.: Provozní cykly se zobrazují na 6 číslicích
OBNOVENÍ TOVÁRNÍHO NASTAVENÍ	Dlouhé stisknutí:  Stiskni tlačítko na 10 sekund	Na displeji se zobrazí  , řídicí jednotka je nastavena do továrního nastavení. Pozn.: Počítadlo cyklů motoru nebude vymazáno.

6. RYCHLÉ NASTAVENÍ TYPU KOLEJNICOVÉHO SYSTÉMU BY "AAS" (AUTO ADAPTIVNÍ SYSTÉM)

DŮLEŽITÉ:

- "AAS" automaticky identifikuje stav vrat a určí nejlepší program
- „rychlost otevírání / zavírání“, „rozsahy měkkého startu / měkkého zastavení“ a „citlivost na sílu“.
- **Stručný průvodce nastavením, pohon bude fungovat správně i po provedení níže uvedené operace.**

1. Dlouhé stisknutí :











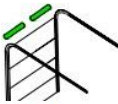

Po dobu 3 sekund vstoupíte do výběru RAIL SYSTÉMU

- Všechny kontrolky trvale svítí „SL, HL, VL“ a poté nesvítí.

- Po zhasnutí kontrolky tlačítko uvolněte, dokud neblinká jedna z kontrolky.



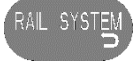









<p>2. Krátké stisknutí :</p>  <p>Výběr odpovídajícího kolejnicového systému vrat.</p>	<p>- Odpovídající kontrolka bliká pro „SL, HL, VL“</p>   <p>SL: Standardní sekční vrata s válcovým kabelovým bubnem</p>  <p>HL: Zvýšená sekční vrata s válcovo-kónickým kabelovým bubnem</p>  <p>VL : Vertikální sekční vrata s kónickým kabelovým bubnem</p>
<p>3. Krátké stisknutí :</p>  <p>Potvrdíte vybraný kolejnicový systém</p>	<p>- Odpovídající kontrolka trvale svítí pro “SL, HL, VL”</p>  <p>- Poté se na displeji zobrazí  pro nastavení horní koncové polohy.</p>
<p>4. Dlouhé stisknutí:</p> 	<p>- Dlouhým stisknutím tlačítka "+" nebo "-" nastavte vrata do mezní polohy OTEVŘENO, poté tlačítka uvolněte.</p> <p>- Krátce stiskněte jednou tlačítko SET, aby se uložila otevřená koncová poloha, digitální displej zobrazuje  pro nastavení koncové polohy ZAVŘENO.</p>
<p>5. Dlouhé stisknutí :</p> 	<p>- Dlouhým stisknutím tlačítka "+" (Nahoru) nebo "-" (Dolů) nastavte vrata do mezní polohy ZAVŘENO, poté tlačítka uvolněte.</p> <p>- Krátkým stisknutím tlačítka SET uložte mezní polohu ZAVŘENO, poté se vrata automaticky otevřou a zavřou, aby se uložila váha vrat a vyvážení pružin.</p> <p>Pozn.: a. Pokud během procesu nastavení dojde k chybě výběru systému, stiskněte , pro ukončení nastavení a poté znovu proved'te první operaci.</p> <p>b. změna jakékoliv funkce, viz níže „MENU TABULKY FUNKCÍ“.</p>

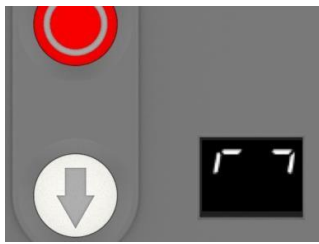

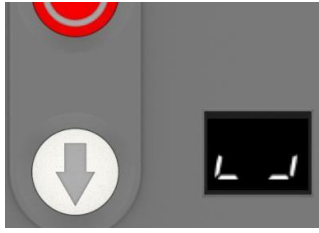











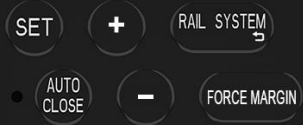













7. POLOŽKY MENU, TABULKA FUNKCÍ















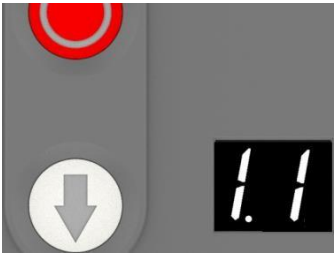

Úroveň	Tabulka funkcí	Identifikace stavu
0	Nastavení koncových poloh vrat	0-
1	Nastavení společné funkce pohonu vrat	1-
2	Nastavení provozních parametrů	2-
3	Nastavení funkce měkkého zastavení procesu pohonu vrat	3-
4	Nastavení času a podmínek AUTOMATICKÉHO ZAVÍRÁNÍ	4-
5	Nastavení funkce bezpečnostních senzorů	5-
6	Nastavení dalších funkcí	6-
7	Nastavení funkcí osvětlení motoru	7-
8	Nastavení funkce alarmu údržby	8-
9	Nastavení směru otáčení výstupu pohonu vrat	9-



8. POPIS FUNKČNÍHO MENU

ÚROVEŇ 0  NASTAVENÍ KONCOVÝCH POLOH VRAT	
	<p> - Stiskněte a podržte tlačítko SET po dobu 6 sekund, vstoupíte do nastavení koncových poloh vrat, dokud se na displeji nezobrazí , pak tlačítko uvolněte.</p>
	<p> - Stiskněte SET pro vstup do nabídky nastavení koncových poloh vrat, digitální zobrazení , nyní můžete nastavit koncovou polohu OTEVŘENO.</p> <p>- Stisknutím tlačítka "+" nebo "-" upravte koncovou polohu otevřených vrat.</p> <p>- Stisknutím tlačítka SET potvrďte otevřenou mezní polohu.</p>
	<p> - Digitální displej zobrazuje , nyní můžete nastavit mezní koncovou polohu ZAVŘENO.</p> <p>- Stisknutím tlačítka "+" / "-" upravte limit koncové polohy zavřeno. Potvrďte stisknutím tlačítka SET.</p> <p>- Poté pohon vrata automaticky otevře a zavře pro nastavení uložení koncových poloh.</p>
	<p> - Při zobrazení chyby , prosím vypněte jednotku.</p> <p>A. Jednotku zkontrolujte, zda je rozhraní RJ45 pohonné jednotky a ovládací skříňky správně nainstalováno. Je třeba znovu zapojit rozhraní RJ45 restartovat a znovu nastavit zdvih.</p> <p>B. Nejedná se o žádnou abnormalitu, stisknutím tlačítka "+" nebo "-" upravte koncovou polohu otevřených vrat.</p> <p>- Stisknutím tlačítka SET potvrďte otevřenou mezní polohu.</p>

ÚROVEŇ 1 NASTAVENÍ SPOLEČNÉ FUNKCE POHONU VRAT

 <p>Nastavení režimu tlačítek řídicí jednotky</p>		<p>- Stisknutím a podržením tlačítka SET po dobu 6 sekund otevřete hlavní nabídku, dokud se na displeji nezobrazí , poté tlačítko uvolněte.</p> <p>- Stiskněte "+", dokud se na displeji neobjeví , poté stiskněte SET pro vstup do nabídky nastavení běžných funkcí.</p>
		<p>- Po stisknutí tlačítka SET na  se na displeji zobrazí .</p> <p>- Stisknutím tlačítka SET přejděte do nastavení režimu tlačítka ovládacího panelu.</p>
 <p>[Stiskněte "+" pro (1.-)]</p>		<p> Nastavení znamená:</p> <p>Držením tlačítka  otevřete vrata.</p> <p>Držením tlačítka  zavřete vrata.</p>
 <p>[Stiskněte SET pro (1.0)]</p>		<p> Nastavení znamená:</p> <p>Stisknutím tlačítka  otevřete vrata.</p> <p>Držením tlačítka  zavřete vrata.</p>
 <p>[Stiskněte SET pro (1.0)]</p>		<p> Nastavení znamená:</p> <p>Držením tlačítka  otevřete vrata.</p> <p>Stisknutím tlačítka  zavřete vrata.</p>
 <p>[Stiskněte SET pro (1.0)]</p>		<p> Nastavení znamená:</p> <p>Stisknutím tlačítka  otevřete vrata.</p> <p>Stisknutím tlačítka  zavřete vrata.</p> <p>(výchozí nastavení)</p>



	Pozn.:	Když funkce nouzového zastavení funguje, funkce  se provádí jako výchozí režim tlačítka.
 <p>Nastavení vzdálenosti reverzování při najetí s vraty na překážku</p>		<p>- Stisknutím a podržením tlačítka SET po dobu 6 sekund otevřete hlavní nabídku, dokud se na displeji nezobrazí , poté tlačítko uvolněte.</p> <p>- Stiskněte "+", dokud se na displeji nezobrazí .</p> <p>- Stiskněte SET a na displeji se zobrazí .</p>
 <p>[Stiskněte '+' z (1.0)]</p>		<p>- Stiskněte "+", dokud se na displeji nezobrazí .</p> <p>- Stisknutím tlačítka SET přejděte do nastavení vzdálenosti reverzování při najetí s vraty na překážku.</p>
		<p>Na displeji bliká , upravte hodnotu od  do  pomocí tlačítka "+" nebo "-".</p> <p>- Stisknutím tlačítka SET potvrďte volbu funkce. Automaticky pokračujete do nabídky.</p> <p> Pokračujte v nastavování dalších funkcí nebo stiskněte tlačítko SET pro opuštění nastavení funkcí.</p>
	Pozn.:	<p>Podle systému kování vrat a velikosti kabelového bubnu je rozsah nastavení každého nastavení mezi 2-5 mm. Zákazník si může zvolit vhodnější parametry podle skutečného stavu vrat.</p> <p>Výchozí nastavení  je asi 3.5 cm.</p> <p>Formát výpočtu je tento:</p> <p>[8] * 2 * 2.2mm</p>
 <p>Jemné nastavení koncové polohy otevřeno</p>		<p>- Stisknutím a podržením tlačítka SET po dobu 6 sekund otevřete hlavní nabídku, dokud se na displeji nezobrazí , poté tlačítko uvolněte.</p> <p>- Stiskněte "+", dokud se na displeji nezobrazí .</p>



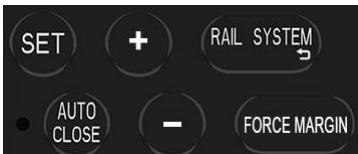
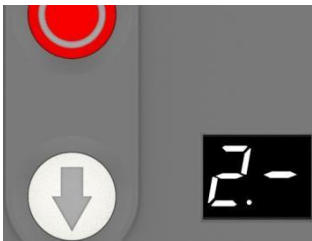
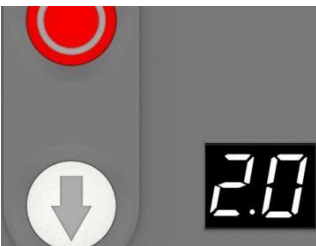

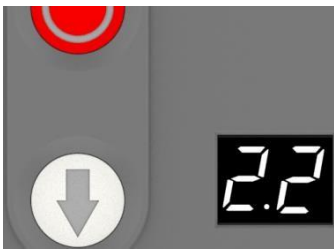



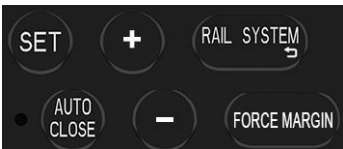

		<p>- Stiskněte tlačítko SET, na displeji se zobrazí 10.</p> <p>- Stiskněte "+", dokud se na displeji neobjeví 1.2.</p> <p>-5</p> <p>- Stiskněte tlačítko SET pro vstup, na displeji bliká -5 ; Pomocí tlačítek "+" / "-" upravte číslo zobrazené na displeji.</p> <p>-F od 0 do F .</p> <p>- Vyberte potřebné nastavení. Stiskněte tlačítko SET pro potvrzení nastavení funkce, poté opusťte nabídku.</p> <p>13 Pokračujte v nastavování dalších funkcí nebo stiskněte tlačítko SET pro opuštění nastavení funkcí.</p>
<div style="border: 1px dashed black; padding: 5px; margin-bottom: 10px;"> <p>13</p> <p>Jemné nastavení koncové polohy zavřeno</p> </div> 	<p>Pozn.: -5</p> <p>-5</p> <p>13</p> <p>-5</p>	<p>Výchozí -5</p> <p>- Vyberte 0 až F, což znamená, jemné ladění horní koncové polohy vrat směrem dolů.</p> <p>- Vyberte -F až 0, což znamená, jemné ladění horní koncové polohy vrat směrem nahoru.</p> <p>- Stisknutím a podržením tlačítka SET po dobu 6 sekund otevřete hlavní nabídku, dokud se na displeji nezobrazí 0-, poté tlačítko uvolněte.</p> <p>- Stiskněte "+", dokud se na displeji nezobrazí 1-.</p> <p>- Stiskněte tlačítko SET, na displeji se zobrazí 10.</p> <p>- Stiskněte "+", dokud se na displeji neobjeví 13.</p> <p>-5</p> <p>- Stiskněte tlačítko SET pro vstup, na displeji bliká -5 ; Pomocí tlačítek "+" / "-" upravte číslo zobrazené na displeji od -F do 0. Vyberte potřebné nastavení.</p>

	<p>- Stiskněte tlačítko SET pro potvrzení nastavení funkce, poté opusťte nabídku 13.</p>
	<p>Pozn.: Výchozí -5</p> <p>- Vyberte 0 až F, což znamená jemné ladění spodní koncové polohy vrat směrem dolů.</p> <p>- Vyberte -F až 0, což znamená jemné ladění spodní koncové polohy vrat směrem nahoru.</p>

ÚROVEŇ 2 2- NASTAVENÍ PROVOZNÍCH PARAMETRŮ POHONU VRAT													
<div style="border: 1px dashed black; padding: 5px; margin-bottom: 10px;"> <p>20</p> <p>Nastavení rychlosti pohonu při zavírání vrat</p> </div>   <p>[Stiskněte SET na (2.0)]</p> 	<p>20 - Stisknutím a podržením tlačítka SET po dobu 6 sekund otevřete hlavní nabídku, dokud se na displeji nezobrazí 0-, poté tlačítko uvolněte.</p> <p>- Stiskněte "+", dokud se na displeji nezobrazí 2-.</p> <p>- Stiskněte tlačítko SET, na displeji se zobrazí 20.</p> <p>Nabídka nastavení rychlosti zavírání vrat</p> <table border="1"> <tr> <td>1</td> <td>Vysoká rychlost, 100% rychlost zavírání vrat.</td> </tr> <tr> <td>2</td> <td>Střední rychlost, 90% rychlost zavírání vrat.</td> </tr> <tr> <td>3</td> <td>Nízká rychlost, 80% rychlost zavírání vrat.</td> </tr> <tr> <td>4</td> <td>Nízká rychlost, 70% rychlost zavírání vrat.</td> </tr> <tr> <td>5</td> <td>Nízká rychlost, 60% rychlost zavírání vrat.</td> </tr> <tr> <td>6</td> <td>Nízká rychlost, 50% rychlost zavírání vrat.</td> </tr> </table> <p>Pozn.: Po rychlém nastavení pohonu vrat funkce AAS automaticky zvolí neoptimalizovanější rychlost pro vrata. Pokud v tomto menu ručně změníte rychlost, musíte znovu nastavit koncové polohy vrat, pro zajištění správné funkce pohonu vrat.</p>	1	Vysoká rychlost, 100% rychlost zavírání vrat.	2	Střední rychlost, 90% rychlost zavírání vrat.	3	Nízká rychlost, 80% rychlost zavírání vrat.	4	Nízká rychlost, 70% rychlost zavírání vrat.	5	Nízká rychlost, 60% rychlost zavírání vrat.	6	Nízká rychlost, 50% rychlost zavírání vrat.
1	Vysoká rychlost, 100% rychlost zavírání vrat.												
2	Střední rychlost, 90% rychlost zavírání vrat.												
3	Nízká rychlost, 80% rychlost zavírání vrat.												
4	Nízká rychlost, 70% rychlost zavírání vrat.												
5	Nízká rychlost, 60% rychlost zavírání vrat.												
6	Nízká rychlost, 50% rychlost zavírání vrat.												

<div style="border: 1px dashed black; border-radius: 15px; padding: 5px; margin-bottom: 10px;"> <p style="font-size: 24px; font-weight: bold; margin: 0;">2.1</p> <p>Nastavení rychlosti pohonu při otevírání vrat</p> </div> 	<p style="font-size: 24px; font-weight: bold; margin: 0;">2.1</p>	<ul style="list-style-type: none"> - Stisknutím a podržením tlačítka SET po dobu 6 sekund otevřete hlavní nabídku, dokud se na displeji nezobrazí 0-, poté tlačítko uvolněte. - Stiskněte "+", dokud se na displeji nezobrazí 2-. - Stiskněte tlačítko SET, na displeji se zobrazí 2.0. - Stiskněte "+", dokud se na displeji nezobrazí 2.1.
<p>Nabídka nastavení rychlosti otevírání vrat</p>		
<p style="font-size: 24px; font-weight: bold; margin: 0;">.1</p>	<p>Vysoká rychlost, 100% rychlost zavírání vrat.</p>	
<p style="font-size: 24px; font-weight: bold; margin: 0;">.2</p>	<p>Střední rychlost, 90% rychlost zavírání vrat.</p>	
<p style="font-size: 24px; font-weight: bold; margin: 0;">.3</p>	<p>Nízká rychlost, 80% rychlost zavírání vrat.</p>	
<p style="font-size: 24px; font-weight: bold; margin: 0;">.1</p>	<p>Nízká rychlost, 70% rychlost zavírání vrat.</p>	
<p>Pozn.:</p>	<p>Po rychlém nastavení pohonu vrat funkce AAS automaticky zvolí neoptimalizovanější rychlost pro vrata. Pokud v tomto menu ručně změníte rychlost, musíte znovu nastavit koncové polohy vrat, pro zajištění správné funkce pohonu vrat.</p>	
<div style="border: 1px dashed black; border-radius: 15px; padding: 5px; margin-bottom: 10px;"> <p style="font-size: 24px; font-weight: bold; margin: 0;">2.2</p> <p>Nastavení zpomalení vzdálenosti při zavírání vrat</p> </div> 	<p style="font-size: 24px; font-weight: bold; margin: 0;">2.2</p>	<ul style="list-style-type: none"> - Stisknutím a podržením tlačítka SET po dobu 6 sekund otevřete hlavní nabídku, dokud se na displeji nezobrazí 0-, poté tlačítko uvolněte. - Stiskněte "+", dokud se na displeji nezobrazí 2-. - Stiskněte tlačítko SET, na displeji se zobrazí 2.0. - Stiskněte "+", dokud se na displeji nezobrazí 2.2. - Stiskněte SET pro vstup do nastavení vzdálenosti zpomalení.
<p style="font-size: 24px; font-weight: bold; margin: 0;">.1</p>	<p>Měkká zavírací vzdálenost SL: 10CM; HL: 20CM; VL: 25CM</p>	

		Měkká zavírací vzdálenost SL: 20CM; HL: 30CM; VL: 40CM
		Měkká zavírací vzdálenost SL: 25CM; HL: 45CM; VL: 50CM
		Měkká zavírací vzdálenost SL: 40CM; HL: 55CM; VL: 60CM
	Pozn.:	Výše uvedená měkká zavírací vzdálenost se odhaduje u 18 palcového kabelového bubnu. Skutečná vzdálenost se bude lišit podle průměru kabelového bubnu zákazníka. Kolejnicový systém (AAS) bude automaticky odpovídat optimalizované vzdálenosti tlumeného zavírání. Pokud změníte výchozí vzdálenost, musíte znovu nastavit koncové polohy vrat dojde ke ztrátě předchozího nastavení koncových poloh.

ÚROVEŇ 3  FUNKCE MĚKKÉHO ZASTAVENÍ (BĚHEM PROVOZU)		
<div style="border: 1px dashed black; padding: 5px; margin-bottom: 10px;">  <p>Nastavení funkce měkkého zastavení (během provozu)</p> </div>  	 <p>- Stisknutím a podržením tlačítka SET po dobu 6 sekund otevřete hlavní nabídku, dokud se na displeji nezobrazí , poté tlačítko uvolněte.</p> <p>- Stiskněte "+", dokud se na displeji nezobrazí .</p> <p>- Stiskněte SET pro nastavení funkce Soft stop (během provozu).</p>  <p>Digitální displej zobrazuje , na displeji bliká číslo 1 (výchozí).</p> <p>Možnost upravení hodnoty z  na  tlačítka "+" / "-". Tato funkce se používá k řízení pozvolného zastavení a odpovídající rychlosti měkkého zastavení během provozu.</p> <p>- Stisknutím tlačítka SET potvrďte výběr a automaticky ukončete nabídku funkcí.</p>	

	<p>Pozn.: Funkce měkkého zastavení je ve výchozím nastavení povolena.</p> <p>3.1 Bez ohledu na to, zda se jedná o externí zařízení nebo dálkové ovládání, je během provozu implementována funkce měkkého zastavení.</p> <p>3.0 Měkké zastavení je vypnuto.</p> <p>3.1 Sníží rychlost na 30% za 0,75 sekundy, poté zastaví vrata.</p> <p>3.2 Sníží rychlost na 40% za 0,75 sekundy, poté zastaví vrata.</p> <p>3.3 Sníží rychlost na 50% za 0,75 sekundy, poté zastaví vrata.</p> <p>3.4 Sníží rychlost na 60% za 0,75 sekundy, poté zastaví vrata.</p>
--	--

<p>ÚROVEŇ 4 4- NASTAVENÍ ČASU A PODMÍNEK AUTOMATICKÉHO ZAVÍRÁNÍ</p>	
<div data-bbox="199 1355 566 1601" style="border: 1px dashed black; padding: 5px;"> <p>4-</p> <p>AUTOMATICKÉ ZAVÍRÁNÍ nastavení</p> </div> <div data-bbox="207 1635 534 1780"> <p>SET + RAIL SYSTEM</p> <p>AUTO CLOSE - FORCE MARGIN</p> </div> <div data-bbox="207 1803 534 2049"> </div>	<p>4-</p> <ul style="list-style-type: none"> - Stisknutím a podržením tlačítka SET po dobu 6 sekund otevřete hlavní nabídku, dokud se na displeji nezobrazí 0-, poté tlačítko uvolněte. - Stiskněte "+", dokud se na displeji nezobrazí 4-. - Stisknutím tlačítka SET přejdete do nastavení času a podmínek AUTOMATICKÉHO ZAVÍRÁNÍ - Opětovným stisknutím tlačítka set vstoupíte do nastavení. Displej zobrazuje 03 (výchozí). - Možnost úpravy hodnoty z 01 na 99 tlačítky "+" / "-", hodnota 1 = 5 sekund. - Metoda výpočtu času AUTOMATICKÉHO ZAVÍRÁNÍ je $5S * N$, N=01—99. <p>03</p>

		<p>- Max. doba AUTOMATICKÉHO ZAVÍRÁNÍ je 495 s, stisknutím tlačítka SET uložíte požadované nastavení času AUTOMATICKÉHO ZAVÍRÁNÍ.</p> <p>- Displej zobrazuje 03 (výchozí), což znamená, že jste vstoupili do nastavení podmínek AUTOMATICKÉHO ZAVÍRÁNÍ.</p> <p>Možnost úpravy tlačítka "+" / "-" od 4.1 nebo 4.2 nebo 4.3.</p> <p>Vyberte odpovídající funkci a stiskněte tlačítko SET pro uložení a opuštění nabídky nastavení.</p>
Pozn.:		<p>Funkce AUTOMATICKÉHO ZAVÍRÁNÍ je zapnutá, což znamená, že se ovládá tlačítkem AUTO CLOSE na ovládací skříňce.</p>
4.1		<p>Stav 4.1 znamená: Pouze po otevření vrat do krajní polohy otevření je funkce AUTOMATICKÉHO ZAVŘENÍ aktivní a spustí časování.</p>
4.2		<p>Stav 4.2 znamená: Poté, co se vrata při otevírání zastaví v jakékoli poloze, je funkce AUTOMATICKÉHO ZAVŘENÍ aktivní a spustí se časování.</p>
4.3		<p>Stav 4.3 znamená : Bez ohledu na to, v jaké poloze jsou vrata otevřené a nejsou v koncové poloze zavřeno, automaticky se vrata zavřou.</p>
Pozn.:		<p>A. Pokud je zapnutá infračervená funkce, časování AUTOMATICKÉHO ZAVÍRÁNÍ se zastaví, když je infračervený paprsek blokován překážkou. Po odstranění překážky bude pokračovat v předchozím načasování a automaticky se vrata zavřou.</p> <p>B. Když se vrata zavírají, bliká světlo na motoru pro varování.</p> <p>C. Když se vrata zavírají, výstražný maják bliká, aby vás varoval.</p> <p>D. Pozn.: Doba blikání výstražného majáku následuje po rozsvícení světla na motoru.</p>

E. Funkci AUTOMATICKÉHO ZAVÍRÁNÍ lze použít pouze v případě, že je zajištěna bezpečnost. Na vratech musí být instalovány bezpečnostní prvky.

ÚROVEŇ 5 FUNKCE FOTOBUNĚK



Vypnutí a zapnutí funkce fotobuněk

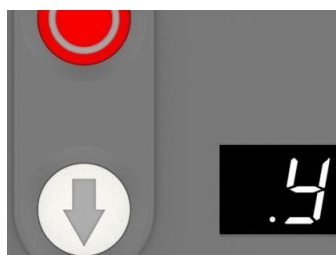
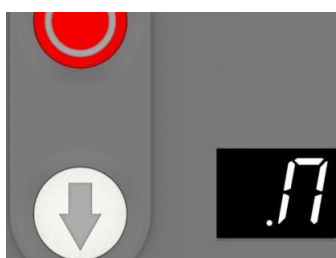
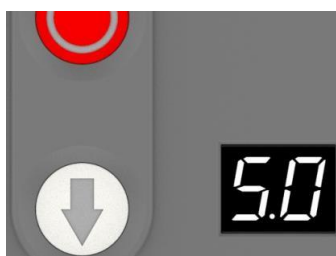
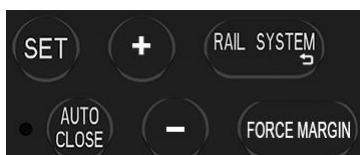





- Stisknutím a podržením tlačítka **SET** po dobu 6 sekund otevřete hlavní nabídku, dokud se na displeji nezobrazí , poté tlačítko uvolněte.

- Stiskněte "+", dokud se na displeji nezobrazí .



- Stiskněte **SET** pro nastavení funkce fotobuněk
- Stisknutím tlačítka **SET** vstoupíte do nastavení, displej zobrazuje  (výchozí).

Upravte hodnotu od  do  tlačítky "+" / "-".

 znamená: Funkce infračerveného rozhraní je vypnuta.

 znamená: Funkce infračerveného rozhraní je zapnuta.



Výběr  funkce (vypnuta).





- Stiskněte **SET** pro uložení a opuštění nabídky funkcí.

Výběr  funkce, což znamená, že je funkce infračerveného rozhraní povolena (zapnuta).



- Stiskněte **SET** pro uložení nabídky, na displeji se zobrazí .



Nyní jste vstoupili do nastavení koordinace funkce světelné závory.



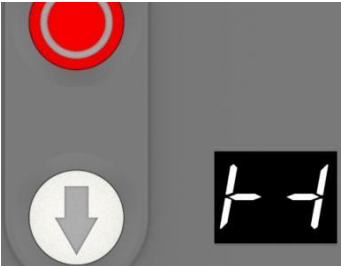

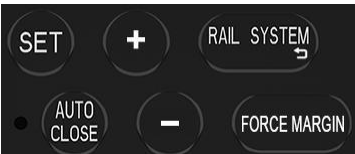

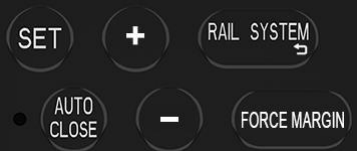















 na  tlačítky "+" / "-".



		<p> znamená: funkce fotobuněk nesouvisí s funkcí AUTOMATICKÉHO ZAVÍRÁNÍ.</p> <p> znamená: Po zapnutí funkce fotobuněk musí být povolena funkce AUTOMATICKÉHO ZAVÍRÁNÍ.</p> <p>Po výběru funkce stiskněte SET pro uložení a ukončení nastavení.</p>
	Pozn:	<p>Připojení ke svorce PE portu ovládacího panelu použijte port Normal-Close (NC) infračerveného zařízení. Infračervený port PE je výchozí a normálně zavřený (NC) kontakt, který zajistí, že infračervené bezpečnostní zařízení bylo nainstalováno správně. Pokud není nainstalováno infračervené bezpečnostní zařízení, musí být tato funkce deaktivována, jinak pohonná jednotka nemůže provést zavření vrat.</p> <p>Displej zobrazuje chybu .</p>

ÚROVEŇ 6 **6-** FUNKČNÍ SCHÉMA ZAPOJENÍ

<div style="border: 1px dashed black; padding: 5px; margin-bottom: 10px;"> <p>6.0</p> <p>Nastavení částečného otevřených vrat.</p> </div>   	<p>6.0</p>	<ul style="list-style-type: none"> - Stisknutím a podržením tlačítka SET po dobu 6 sekund otevřete hlavní nabídku, dokud se na displeji nezobrazí 0-, poté tlačítko uvolněte. - Stiskněte "+", dokud se na displeji nezobrazí 6.-. - Stiskněte SET a na displeji se objeví 6.0. - Stisknutím tlačítka SET přejděte do nastavení částečně otevřené polohy. - Stiskněte SET pro vstup do funkčního menu, digitální displej zobrazení 1.7, na displeji bliká .5, upravte hodnotu od .1 do .9 tlačítky "+" / "-". (9 představuje 90% limitu otevření vrat. - Stiskněte SET pro potvrzení a opuštění nabídky 1.0. - Můžete pokračovat v nastavování dalších funkcí nebo stiskněte tlačítko SET pro opuštění nastavení funkcí.
<div style="border: 1px dashed black; padding: 5px; margin-bottom: 10px;"> <p>6.1</p> <p>Nastavení funkce portu PB1 (NO)</p> </div> 	<p>6.1</p>	<p>Pozn:</p> <p>5 (výchozí). znamená, že poloha částečně otevřených vrat je 50% plného limitu vrat.</p> <ul style="list-style-type: none"> - Stisknutím a podržením tlačítka SET po dobu 6 sekund otevřete hlavní nabídku, dokud se na displeji nezobrazí 0-, poté tlačítko uvolněte. - Stiskněte "+", dokud se na displeji nezobrazí 6.-. - Stiskněte SET a na displeji se objeví 6.0.



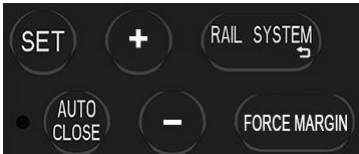



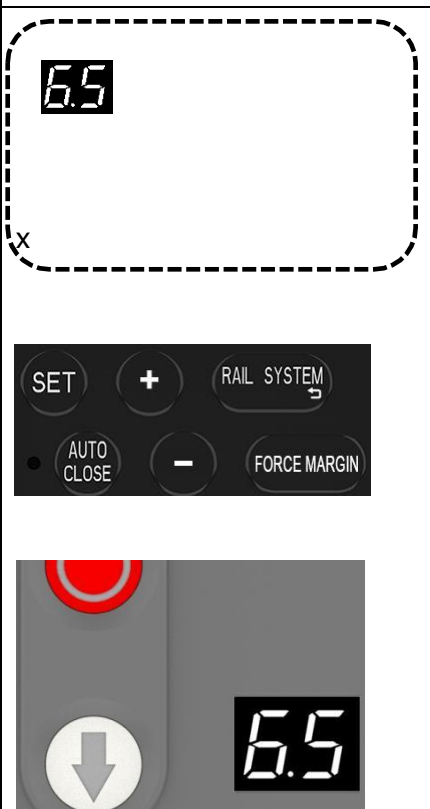

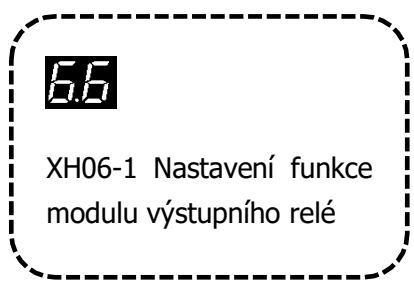

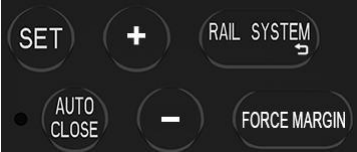

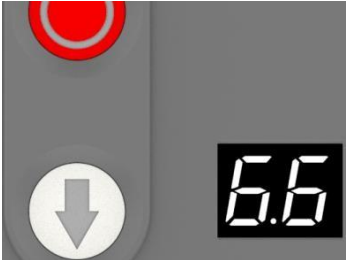





		<p>- Stiskněte "+", dokud se na displeji nezobrazí 6.1.</p> <p>- Stisknutím tlačítka SET přejděte do nastavení funkce Port PB1.</p>
	1	1 Proveďte OTEVŘÍT-STOP-ZAVŘÍT funkce jednoho cyklu.
	2	2 Proveďte ZAVŘÍT vrata v koncové poloze otevřeno. Proveďte OTEVŘÍT vrata v koncové poloze zavřeno. POUZE OTEVŘETE vrata uprostřed jízdního limitu.
	3	3 Proveďte POUZE OTEVŘENÍ vrat (specifický scénář aplikace, např. požární poplach).
	4	11 Proveďte ČÁSTEČNÉ OTEVŘENÍ vrat.
	5	5 Proveďte REVERS během zavírání vrat. (výchozí).
	Pozn.:	5 Proveďte REVERS během zavírání vrat (výchozí).
<div style="border: 1px dashed black; padding: 5px; margin-bottom: 10px;"> 6.2 Nastavení funkce portu PB2 (NO) </div>  	6.2	<p>- Stisknutím a podržením tlačítka SET po dobu 6 sekund otevřete hlavní nabídku, dokud se na displeji nezobrazí 0-, poté tlačítko uvolněte.</p> <p>- Stiskněte "+", dokud se na displeji nezobrazí 6.-.</p> <p>- Stiskněte SET a na displeji se objeví 6.0.</p> <p>- Stiskněte "+", dokud se na displeji nezobrazí 6.2.</p> <p>- Stisknutím tlačítka SET přejdete do nastavení funkce Port PB2.</p>

		 Provede OTEVŘÍT-STOP-ZAVŘÍT funkce jednoho cyklu.
		 Provede ZAVŘÍT vrata v koncové poloze otevřeno. Provede OTEVŘÍT vrata v koncové poloze zavřeno. POUZE OTEVŘETE vrata uprostřed jízdního limitu.
		 Provede POUZE OTEVŘENÍ vrat (specifický scénář aplikace, např. požární poplach).
		 Provede ČÁSTEČNÉ OTEVŘENÍ vrat.
		 Provede REVERS během zavírání vrat (výchozí).
	Pozn.:	 Provede REVERS během zavírání vrat (výchozí).
<div style="border: 1px dashed black; border-radius: 15px; padding: 10px; margin-bottom: 10px;">  <p>Funkce elektrozámku</p> </div>  	 <ul style="list-style-type: none"> - Stisknutím a podržením tlačítka SET po dobu 6 sekund otevřete hlavní nabídku, dokud se na displeji nezobrazí , poté tlačítko uvolněte. - Stiskněte "+", dokud se na displeji nezobrazí  . - Stiskněte SET a na displeji se objeví  . - Stiskněte "+", dokud se na displeji nezobrazí  . - Stisknutím SET vstoupíte do nastavení funkce elektrozámku. 	
	 Funkce elektronického zámku je vypnutá (výchozí).	
	 Je povolena funkce elektronického zámku: Poté, co pohon vrat přijme povel k otevření vrat v	











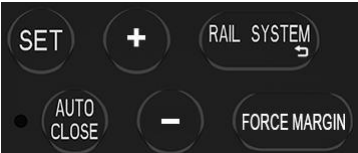



		<p>koncové poloze zavření, sepne se nejprve elektrozámek, aby zatáhl západku zámku, poté se vrata rozjedou po 1,5 sekundě. Elektrozámek vysune západku zámku po spuštění vrat po 1 sekundě.</p>
	Pozn.:	Výchozí funkce elektronického zámku je vypnutá.
<div data-bbox="193 555 608 741" style="border: 1px dashed black; padding: 5px; margin-bottom: 10px;">  <p>Výstražný maják / bzučák</p> </div> <div data-bbox="201 801 561 954" style="border: 1px solid black; padding: 5px; margin-bottom: 10px;">  </div> <div data-bbox="197 1003 502 1238">  </div>	<div data-bbox="632 562 707 618" style="border: 1px solid black; padding: 2px; margin-bottom: 10px;">6.4</div> <div data-bbox="632 1238 707 1294" style="border: 1px solid black; padding: 2px; margin-bottom: 10px;">.1</div> <div data-bbox="632 1395 707 1451" style="border: 1px solid black; padding: 2px; margin-bottom: 10px;">.2</div> <div data-bbox="632 1507 707 1563" style="border: 1px solid black; padding: 2px; margin-bottom: 10px;">.3</div> <div data-bbox="632 1664 707 1720" style="border: 1px solid black; padding: 2px; margin-bottom: 10px;">.4</div> <div data-bbox="632 1821 707 1877" style="border: 1px solid black; padding: 2px; margin-bottom: 10px;">.5</div> <div data-bbox="632 1977 707 2033" style="border: 1px solid black; padding: 2px;">.6</div>	<p>- Stisknutím a podržením tlačítka SET po dobu 6 sekund otevřete hlavní nabídku, dokud se na displeji nezobrazí , poté tlačítko uvolněte.</p> <p>- Stiskněte "+", dokud se na displeji nezobrazí .</p> <p>- Stiskněte SET a na displeji se objeví .</p> <p>- Stiskněte "+", dokud se na displeji nezobrazí .</p> <p>- Stiskněte SET a vstupte do nastavení portu výstupu výstražného majáku.</p> <p>Výstražný maják bliká, když jsou vrata v provozu a když se v průběhu pohybu zastaví mimo koncové polohy (výchozí).</p> <p>Výstražný maják svítí vždy, když jsou vrata v provozu, při zastavení vrat výstražný maják nesvítí.</p> <p>Výstražný maják bliká, když jsou vrata v provozu a když se v průběhu pohybu zastaví mimo koncové polohy.</p> <p>Výstražný maják svítí vždy, když jsou vrata v provozu, a výstražný maják svítí vždy, i když jsou vrata zastaveny.</p> <p>Výstražný maják bliká, když jsou vrata v provozu, a výstražný maják svítí vždy, když jsou vrata zastaveny.</p> <p>Výstražný maják svítí vždy, když jsou vrata v provozu, a výstražný maják bliká také při zastavení vrat.</p>

	Pozn.:	.1 Výstražný maják bliká, když jsou vrata v provozu a když se v průběhu pohybu zastaví mimo koncové polohy výchozí).
	65	<ul style="list-style-type: none"> - Stisknutím a podržením tlačítka SET po dobu 6 sekund otevřete hlavní nabídku, dokud se na displeji nezobrazí 0-, poté tlačítko uvolněte. - Stiskněte "+", dokud se na displeji nezobrazí 6-. - Stiskněte SET a na displeji se objeví 60. - Stiskněte "+", dokud se na displeji nezobrazí 65. - Stiskněte SET pro vstup do nastavení funkce bzučáku.
	.1	.1 Bzučák zní při otevírání vrat, ale nezní při zavírání vrat.
	.2	.2 Bzučák zní při zavírání vrat, ale nezní při otevírání vrat.
	.3	.3 Bzučák zní, když jsou vrata v chodu, ať se otevírají nebo zavírají.
	.4	.4 Bzučák je vypnutý.
	Pozn.:	.4 Bzučák je vypnutý (výchozí).



 <p>XH06-1 Nastavení funkce modulu výstupního relé</p>	66	<ul style="list-style-type: none"> - Stisknutím a podržením tlačítka SET po dobu 6 sekund otevřete hlavní nabídku, dokud se na displeji nezobrazí 0-, poté tlačítko uvolněte. - Stiskněte "+", dokud se na displeji nezobrazí 6-. - Stiskněte SET a na displeji se objeví 60. - Stiskněte "+", dokud se na displeji nezobrazí
---	-----------	--











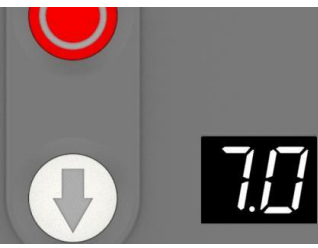

		<p>- Stiskněte SET a vstupte do nastavení funkce reléového výstupního modulu XH06-1. (viz str. 26 výstupní svorka reléového modulu)</p>
		<p>Dosažením otevřené koncové polohy, relé sepnuto.</p>
		<p>Dosažením zavřené koncové polohy, relé sepnuto.</p>
		<p>Dosažením polohy částečného otevření, relé sepnuto</p>
		<p>Před spuštěním pohonu vrat je relé nejprve sepnuto na (nastavitelný čas 1-7 sekund) Stisknutím tlačítka SET potvrďte a přímo zadejte nastavení času. Upravte hodnotu od  do  tlačítka "+" / "-".  (výchozí) Nastavení představuje 3 sekundy.</p>
		<p>Relé vždy sepnuto během chodu pohonu vrat. Po zastavení pohonu vrat se relé rozeptne se zpoždění 1–10 minut. (Nastavitelný čas, obdoba funkce osvětlení na motoru OFF DELAY).</p> <p>- Stisknutím tlačítka SET potvrďte a přímo zadejte nastavení času. Upravte stánky od  do  tlačítka "+" / "-". A=10.  znamená : 10 minut ;  výchozí : Představuje 3 minuty.</p>
		<p>Relé je sepnuto během provozu pohonu vrat.</p>
		<p>Když je pohon vrat v chodu, relé bliká na frekvenci 1HZ (externě rozšířená funkce výstražných světel)</p>
		<p>Žádná funkce relé (vypnuto).</p>





	Pozn.:	 výchozí. Zákazník může nastavit funkci podle konkrétní situace použití a zvolit příslušnou funkci s normálně otevřenou (NO) a normálně zavřenou (NC) funkcí relé.
--	--------	--









<div style="border: 1px dashed black; border-radius: 15px; padding: 10px; margin-bottom: 10px;">  <p>XH06-2 Nastavení funkce modulu výstupního relé</p> </div>  		<ul style="list-style-type: none"> - Stisknutím a podržením tlačítka SET po dobu 6 sekund otevřete hlavní nabídku, dokud se na displeji nezobrazí , poté tlačítko uvolněte. - Stiskněte "+", dokud se na displeji nezobrazí . - Stiskněte SET a na displeji se objeví . - Stiskněte "+", dokud se na displeji nezobrazí . - Stiskněte SET a vstupte do nastavení funkce reléového výstupního modulu XH06-2. (viz str. 36 Výstupní svorka reléového modulu)
		Dosažením otevřené koncové polohy, relé sepnuto.
		Dosažením zavřené koncové polohy, relé sepnuto.
		Dosažením polohy částečného otevření, relé sepnuto
		<p>Před spuštěním pohonu vrat je relé nejprve sepnuto na (nastavitelný čas 1-7 sekund).</p> <ul style="list-style-type: none"> - Stisknutím tlačítka SET potvrďte a přímo zadejte nastavení času. Upravte hodnotu od  do  tlačítka "+" / "-".  (výchozí) Nastavení představuje 3 sekundy.



	<p>5</p>	<p>Relé vždy sepnuto během chodu pohonu vrat. Po zastavení pohonu vrat se relé rozepte se zpoždění 1–10 minut. (Nastavitelný čas, obdoba funkce osvětlení na motoru OFF DELAY). Stisknutím tlačítka SET potvrďte a přímo zadejte nastavení času. Upravte stánky od 1 do A tlačítka "+" / "-". A=10.</p> <p>A znamená : 10 minut ;</p> <p>3 výchozí : Představuje 3 minuty.</p>
	<p>6</p>	<p>Relé je sepnuto během provozu pohonu vrat.</p>
	<p>6.7</p>	<p>Když je pohon vrat v chodu, relé bliká na frekvenci 1HZ (externě rozšířená funkce výstražných světel)</p>
	<p>8</p>	<p>Žádná funkce relé (vypnuto)</p>
<p>Pozn.:</p>		<p>8 výchozí.</p> <p>Zákazník může nastavit funkci podle konkrétní situace použití a zvolit příslušnou funkci s normálně otevřenou (NO) a normálně zavřenou (NC) funkcí relé.</p>
<p>6.8</p> <p>Výběr funkce portu bezpečnostního zařízení</p>	<p>6.8</p>	<ul style="list-style-type: none"> - Stisknutím a podržením tlačítka SET po dobu 6 sekund otevřete hlavní nabídku, dokud se na displeji nezobrazí 0-, poté tlačítko uvolněte. - Stiskněte "+", dokud se na displeji nezobrazí 6.-. - Stiskněte SET a na displeji se objeví 6.0. - Stiskněte "+", dokud se na displeji nezobrazí 6.8. - Stiskněte SET pro vstup do výběru funkce portu bezpečnostního zařízení.



		Použijte sadu optického snímače hran nebo odpor 8,2K v sérii s lankovým spínačem.
		Použijte 3 vodičové infračervené čidla.
	Pozn.:	Ve výchozím nastavení se k připojení bezpečnostního portu používá odpor 8,2K.



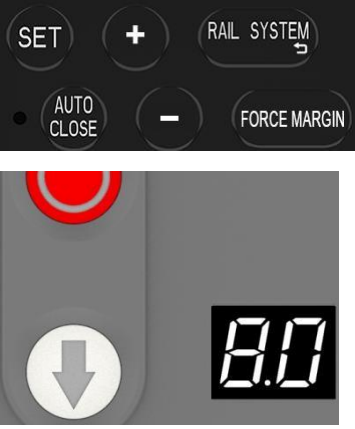





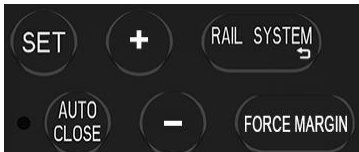

ÚROVEŇ 7  FUNKCE OSVĚTLENÍ NA MOTORU		
<div style="border: 1px dashed black; border-radius: 15px; padding: 10px; margin-bottom: 10px;">  <p>Nastavení doby zpoždění vypnutí osvětlení na motoru.</p> </div>  		<ul style="list-style-type: none"> - Stisknutím a podržením tlačítka SET po dobu 6 sekund otevřete hlavní nabídku, dokud se na displeji nezobrazí , poté tlačítko uvolněte. - Stiskněte "+", dokud se na displeji nezobrazí . - Stiskněte tlačítko SET pro nastavení doby zpoždění vypnutí osvětlení na motoru. - Stisknutím tlačítka SET přejdete do nabídky funkcí, zobrazení digitálního displeje . <p>Upravte hodnotu od  do  tlačítky "+" / "-".</p> <p> výchozí nastavení znamená 3 minutové zpoždění. Možnost nastavení 1-9 minut. Vyberte dobu zpoždění osvětlení na motoru.</p> <ul style="list-style-type: none"> - Stiskněte tlačítko SET pro uložení nastavení. Současně zadejte nastavení výstražné funkce osvětlení na motoru, digitální displej zobrazuje , upravte hodnotu od  do  tlačítky "+" / "-".

		<p> znamená, že je vypnuta varovná funkce provozu osvětlení na motoru.</p> <p>Možnost nastavení od  do  znamená: Odpovídající volbu času 1-9 sekund, volba 1-9 sekund znamená čas blikání před spuštěním pohonu vrat.</p>
	Pozn.:	<p>a. Poté, co přestane pohon vrat běžet, lze dobu zpoždění osvětlení nastavit od 1 do 9 minut, výchozí je , znamená 3 minuty zpoždění.</p> <p>b. Po zapnutí funkce výstražného světla na motoru bude stropní světlo na motoru odpovídající dobu blikat před každým spuštěním pohonu vrat. Po uplynutí nastaveného času a ukončení blikání pohon vrat začne provádět akce.</p>

<p>ÚROVEŇ 8  NASTAVENÍ FUNKCE ALARMU ÚDRŽBY.</p>		
<p>  Nastavení počítání cyklů alarmu údržby.</p>	<p></p> <p></p>	<ul style="list-style-type: none"> - Stisknutím a podržením tlačítka SET po dobu 6 sekund otevřete hlavní nabídku, dokud se na displeji nezobrazí , poté tlačítko uvolněte. - Stiskněte "+", dokud se na displeji nezobrazí . - Stiskněte SET, na displeji se zobrazí . - Stisknutím tlačítka SET přejděte do nastavení počítání cyklů alarmu údržby. <p> Indikuje, že funkce alarmu údržby je vypnutá (tovární nastavení).</p>

	<p>- Stisknutím tlačítka SET otevřete nabídku funkcí, digitální displej zobrazuje 0 (tovární nastavení).</p> <p>Upravte hodnotu od .1 do 8 pak 12 tlačítka "+" / "-".</p> <p>500 cyklů na jednotku.</p> <p>Metoda výpočtu cyklů je $500 \cdot N$,</p> <p>$N=01-15$. $A=10$; $F=15$</p> <p>e.g.</p> <p>.1 = $1 \cdot 500 = 500$ cyklů</p> <p>2 = $2 \cdot 500 = 1000$ cyklů</p> <p>8 = $10 \cdot 500 = 5000$ cyklů</p> <p>12 = $15 \cdot 500 = 7500$ cyklů</p>
<div style="border: 1px dashed black; padding: 5px; margin-bottom: 10px;">  <p>Dotaz na zbývající cykly alarmu údržby.</p> </div> 	<p>- Stisknutím a podržením tlačítka SET po dobu 6 sekund otevřete hlavní nabídku, dokud se na displeji nezobrazí 0-, poté tlačítko uvolněte.</p> <p>- Stiskněte "+", dokud se na displeji nezobrazí 8-.</p> <p>- Stiskněte SET, na displeji se zobrazí 80.</p> <p>- Stiskněte "+", dokud se na displeji neobjeví 81.</p> <p>- Stiskněte SET pro vstup do dotazu na zbývající cykly alarmu údržby</p> <p>- Stisknutím tlačítka SET vstoupíte do dotazu na funkci, digitální displej bude rolovat.</p>

		 , poté, co se zobrazí smyčka třikrát, zobrazení dotazu se ukončí.
	Pozn.:	<p>a. Počítadlo běžících cyklů nebude vymazáno ani po obnovení továrního nastavení pohonu vrat.</p> <p>b. Popis alarmu údržby (spouštěcí cykly budou mínus 1 cyklus poté, co pohon vrat pokaždé dosáhne koncové polohy zavřeno).</p> <p>c. V případě že počet alarmů údržby ukazuje 0. Při chodu vrat bude světlo na motoru rychle blikat, bzučák bude nepřetržitě znít, aby zákazníkovi připomněl, že vrata a pohonná jednotka vyžadují údržbu. Digitální displej zobrazí chybu .</p> <p>d. Po dokončení údržby vrat nebo pohonné jednotky musí servisní pracovník znovu vstoupit do nabídky funkcí a nastavit cykly alarmů údržby a cykly alarmů údržby se budou znovu počítat.</p>

ÚROVEŇ 9  NASTAVENÍ SMĚRU OTÁČENÍ MOTORU		
<div style="border: 1px dashed black; border-radius: 15px; padding: 10px; margin-bottom: 10px;">  <p>Nastavení směru otáčení motoru.</p> </div> 		<ul style="list-style-type: none"> - Stisknutím a podržením tlačítka SET po dobu 6 sekund otevřete hlavní nabídku, dokud se na displeji nezobrazí , poté tlačítko uvolněte. - Stiskněte "+", dokud se na displeji nezobrazí . - Stiskněte SET pro vstup do nastavení směru otáčení pohonu vrat
		 Směr otáčení pohonu vrat je dopředu. (výchozí)
		 Směr otáčení pohonu vrat je opačný

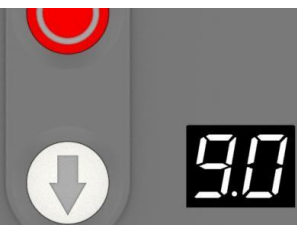
	Pozn.:	Po nastavení směru otáčení pohonu vrat je nutné znovu naučit koncové polohy motoru .
---	--------	---

9. ZOBRAZENÍ PORUCH

Kód	Popis poruchy	Oprava poruchy
E0	Selhání enkodéru, enkodér nemůže zapisovat a číst data.	<ol style="list-style-type: none"> 1. Vyměňte encoder. 2. Vyměňte kabel enkodéru.
E1	Žádný pohyb vrat, není spojení mezi řídicí jednotkou a pohonem vrat.	<ol style="list-style-type: none"> 1. Zkontrolujte, zda zapojení mezi pohonem vrat a řídicí jednotkou není uvolněné.
E2	Kladný a záporný pól vodiče motoru jsou obrácené.	<ol style="list-style-type: none"> 1. Vyměňte kladný a záporný pól přívodního vodiče motoru.
E3	Proud motoru je příliš vysoký.	<ol style="list-style-type: none"> 1. Vyberte odpovídající kolejnicový systém a motor. 2. Zkontrolujte ručně funkčnost vrat. 3. Vyměňte pohon vrat za pohon s vyšším výkonem.
E4	Alarm přetížení pohonu vrat, překročení proudu.	<ol style="list-style-type: none"> 1. Vratové křídlo je zaseknuté, nebo je příliš těžké. 2. Velikost vrat je příliš velká. 3. Zkontrolujte ručně funkčnost vrat. 4. Vyměňte pohon vrat za pohon s vyšším výkonem.
E5	Optické sensory kontaktní lišty jsou rozpojeny, chyba sady.	<ol style="list-style-type: none"> 1. Odpor 8,2K je odpojený, není nainstalovaný. 2. Paprsek optického senzoru je přerušený.
E6	Port funkce infračerveného bezpečnostního prvku je aktivní.	<ol style="list-style-type: none"> 1. Zkontrolujte, zda je zapnutá infračervená bezpečnostní funkce. 2. Zapněte funkci infračerveného přenosu a zjistěte, zda není infračervené zařízení blokováno. 3. Zkontrolujte, zda zapojení NO / NC výstupního portu infračerveného bezpečnostního zařízení je v pořádku.

E7.	Aktivován spínač SD (vestavěných vstupních dveří).	Zkontrolujte kontakt vstupních dveří, zapojení kontaktu vstupních dveří.
E8.	Alarm údržby, nastavená hodnota údržby dosažena.	Objednejte u montážní firmy servisní prohlídku vrat a pohonu.
E9.	Chyba třívodičového infračerveného připojení bezpečnostního portu.	<ol style="list-style-type: none"> 1. Paprsek třívodičového optického senzoru je přerušen. 2. Porucha třívodičového optického senzoru. 3. Je třívodičový optický senzor produktem naší společnosti?
EA.	Aktivován spínač ručního odblokování (vrata jsou přepnuta na ruční ovládání).	Zkontrolujte, zda je zajištěno nouzové odblokování vrat.
EB.	Porucha komunikace mezi pohonem vrat a řídicí jednotkou.	<ol style="list-style-type: none"> 1. Znovu připojte rozhraní RJ45. 2. Pohon vrat je třeba vypnout a restartovat. 3. Vyměňte síťový kabel.
EC.	Nastaven krátký chod vrat pro učení koncových poloh.	<ol style="list-style-type: none"> 1. Znovu naučte koncové polohy vrat. 2. Selhání dat polohy enkodéru.
EE.	Pokud se během samoučení limitu pojezdu vrat zablokuje rotor nebo je vadný kodér, zazní bzučák jednou a zobrazí „EE“.	<ol style="list-style-type: none"> 1. Znovu nastavte koncové polohy vrat. 2. Zkontrolujte připojení enkodéru. 3. Vyměňte encoder.
EF.	Funkce nouzového vypínače je aktivní.	<ol style="list-style-type: none"> 1. Zkontrolujte, zda je nouzový vypínač stisknutý. 2. Zkontrolujte, zda nouzový přepínač používá normálně uzavřený (NC) spínač. 3. Zkontrolujte zda propojení na svorkovnici STOP není uvolněné.

10. TX/RX FUNKCE MODULU PŘIJÍMAČE (volitelný)

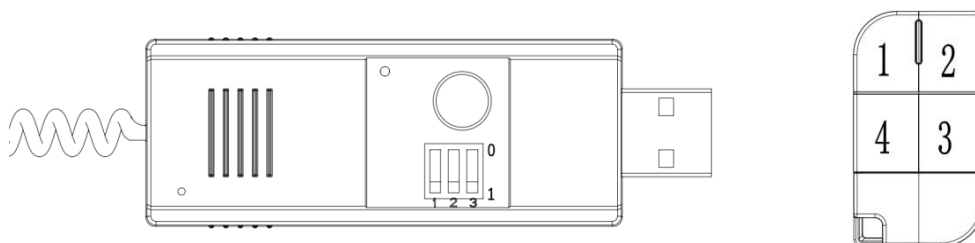

1. Externí přijímač používá standardní otevřený kód formátu HCS301, frekvence 433MHZ / 868MHZ frekvence je volitelná.
2. Design vysílače se 4 tlačítky; Hodnota klíče vysílače 1, 8, 2, 4
3. Modul přijímače používá k připojení standardní rozhraní USB
4. Krátce stiskněte a pusťte učící tlačítko na modulu přijímače, LED se rozsvítí.

Stiskněte tlačítko na dálkovém ovladači, pusťte, znovu stiskněte tlačítko na dálkovém ovladači a pusťte, kód ovladače je nahrán v přijímači. Dlouhým stisknutím tlačítka na modulu přijímače po dobu 6 sekund LED 5 sekund rychle zabliká, kód ovladače vymažete.

5. Maximální počet dálkových ovladačů v paměti vysílače je 50 ks. Pokud je již 50 ovladačů naučeno, 51 ovladač automaticky přemaže první naučený ovladač.

FUNKCE MODULU VYSÍLAČE:

- a. Standardní funkce: Cyklus jednoho tlačítka OTEVŘÍT-STOP-ZAVŘÍT
- b. Ignorujte funkci hodnoty jednoho tlačítka, všechny tlačítka na ovladači jsou platné: Pořadí příkazu OTEVŘÍT-STOP-ZAVŘÍT ovládání je možné z libovolného tlačítka na ovladači.
- c. Více funkčních tlačítek 1:
 - 1. tlačítko provádí příkazy: OTEVŘÍT-STOP-ZAVŘÍT
 - 2. tlačítko provede příkaz: ČÁSTEČNÉ OTEVŘENÍ-STOP
 - 3. tlačítko provede příkaz: ZAPNUTÍ A VYPNUTÍ světla na motoru
 - 4. tlačítko provede vzdálený příkaz: ELEKTROZÁMKU

d. Více funkčních tlačítek 2:

- 1. tlačítko provede příkaz: OTEVŘÍT/STOP
- 2. tlačítko provede příkaz: STOP
- 3. tlačítko provede příkaz: ZAVŘÍT/STOP
- 4. tlačítko provede vzdálený příkaz: ELEKTROZÁMKU

e. Více funkčních tlačítek 3:

- 1. tlačítko provede příkaz: OTEVŘÍT/STOP
- 2. tlačítko provede příkaz: STOP
- 3. tlačítko provede příkaz: ZAVŘÍT/STOP
- 4. tlačítko provede příkaz: při zavírání vrat a stisknutí tlačítka 4 vrata zastaví a reverzují do horní koncové polohy.

NASTAVTE FUNKCI VYSÍLAČE POMOCÍ TŘÍOKRUHOVÉHO PŘEPÍNAČE DIP

Důležitá poznámka:

Pokud používáte více funkčních tlačítek, musíte použít standardní ovladač naší společnosti.

Vysílač poskytovaný zákazníkem má nekonzistentní klíčové hodnoty, které mohou způsobit selhání funkce.

S1	S2	S3	Popis funkce
0	0	0	Standardní funkce (tovární nastavení)
1	0	0	Ignoruje funkci jednoho tlačítka
0	1	0	Více funkčních tlačítek 1
0	0	1	Více funkčních tlačítek 2
1	1	0	Více funkčních tlačítek 3

11. FUNKČNÍ SCHÉMA ZAPOJENÍ

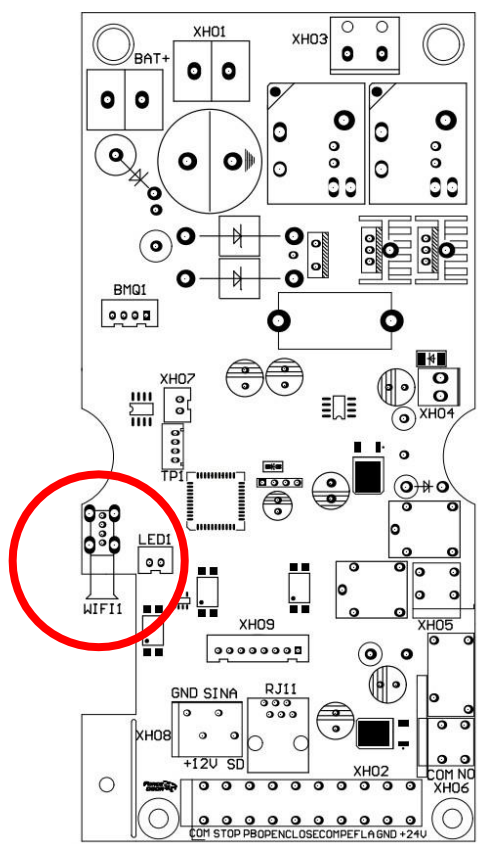

WIFI MODUL

XH01	AC24V Vstupní svorka napájení
XH02	Výstupní svorkovnice výstražného světla, výstupní svorka DC24V
XH03	Svorkovnice napájení motoru
XH04	Vstupní svorkovnice DC24V
XH05	Svorkovnice elektrozámku
XH06	Výstupní svorkovnice modulu relé
BAT	Vstupní svorkovnice baterie
RJ11	Připojovací konektor pro ovládání trojtlačítkem
WIFI1	Připojovací zdířka WIFI
LED1	Svorkovnice pro osvětlení na motoru
XH08	Svorkovnice pro externí prvky
XH09	Bezpečnostní svorkovnice

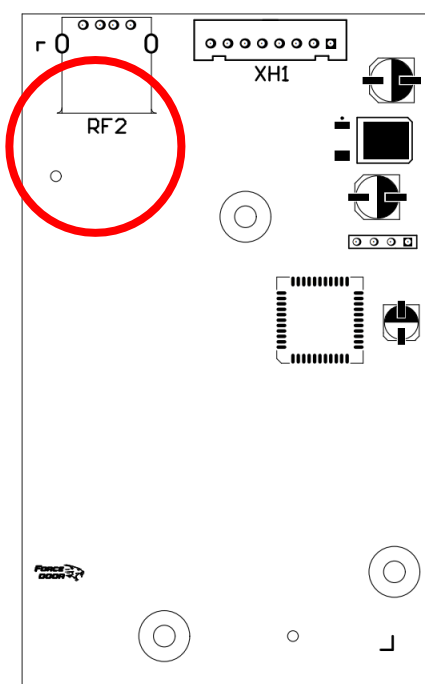

RÁDIOVÝ PŘIJÍMAČ - POZOR! Při záměně dojde ke zničení přijímače!!!

XH1	Připojovací svorkovnice displeje
RF2	Připojovací zdířka přijímače

XH02 SVORKOVNICE VÝSTRAŽNÉHO SVĚTLA

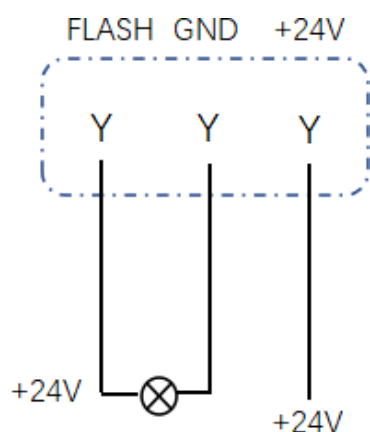

FLASH/GND	Svorka výstražného světla DC 24V MAX proud 0,2A, funkce v menu 6.4 , možnost definování stavu funkce.
+24V/GND	DC 24V/ MAX 0.2A.

XH05 SVORKOVNICE ELEKTROZÁMKU

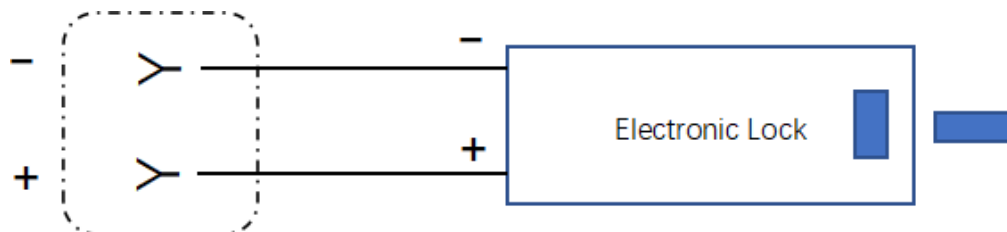

+/-	±24V výstupní svorkovnice elektrozámku, výstupní proud 2A čas 3 sekundy, funkce  povolena.
-----	--

XH06 VÝSTUPNÍ SVORKOVNICE MODULU RELÉ

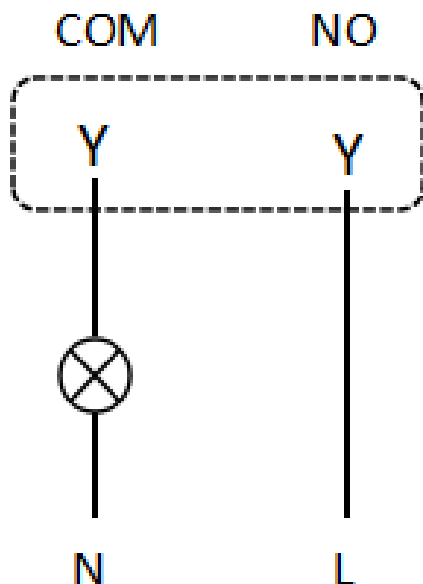

COM/NO	XH06 Releový výstupní modul max. 100 W, viz nabídka funkcí  pro výběr funkce.
--------	--

XH08 BEZPEČNOSTNÍ SVORKOVNICE

(Optická ochrana spodní hrany vrat, jištění vstupních dveří)

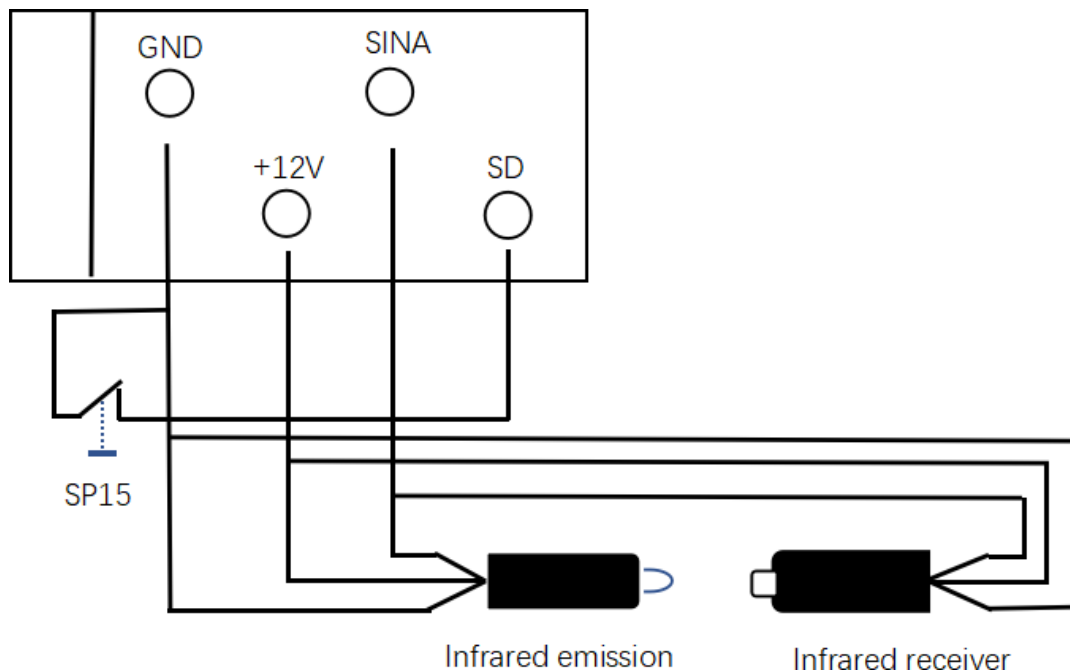

XH02 BEZPEČNOSTNÍ SVORKOVNICE (FOTOBUŇKY, OVLÁDACÍ TLAČÍTKA)

GND (WT)	GND
+12V (BR)	+12V
SINA (GN)	Signal
Bezpečnostní optická lišta	Aktivujte nabídku funkcí 58 / 2 Povolte funkci bezpečnostní optické lišty (použijte naše standardní infračervené senzory).
SP15/SD	Bezpečnostní kontakt, jištění integrovaných vstupních dveří
<p>Pozn.: SP15 je rozpojen, pohon vrat se zastaví a všechny ovládací funkce jsou neplatné. Během zavírání dojde k přerušení paprsku optické bezpečnostní lišty, automaticky nastane zpětný chod pohonu vrat směrem nahoru.</p>	

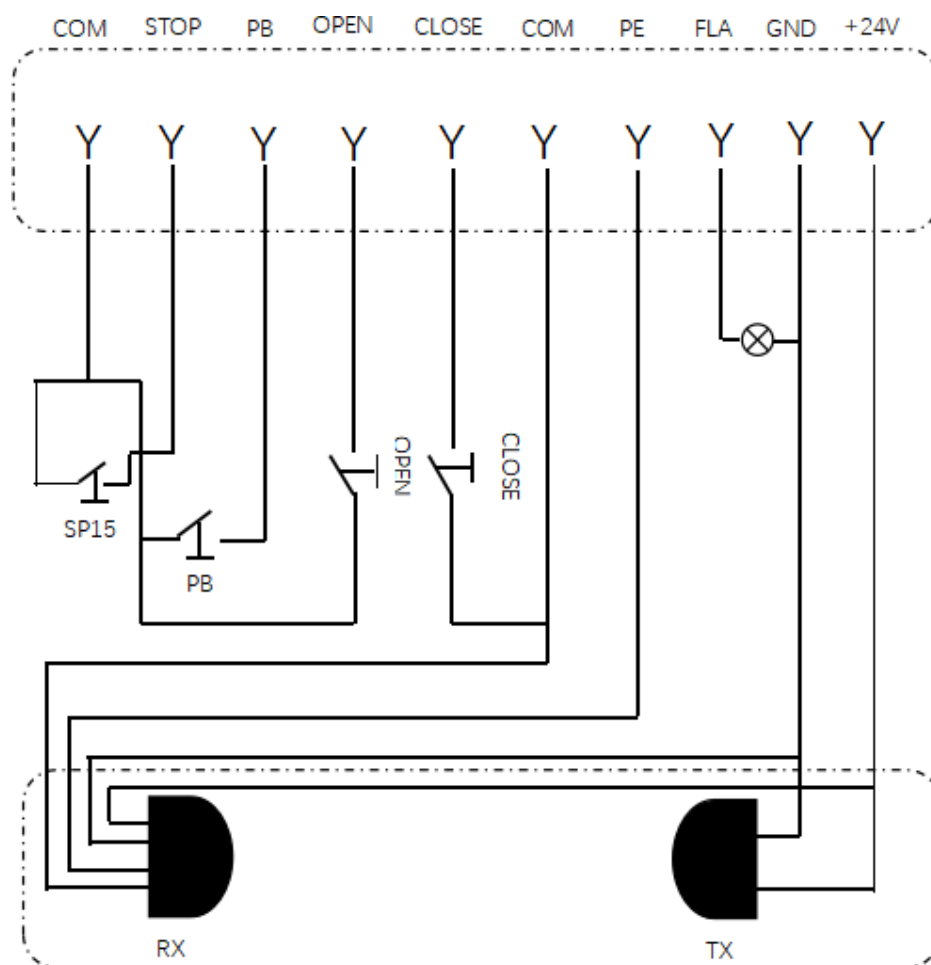

COM/STOP	Svorkovnice bezpečnostního zastavení STOP (NC) normálně zavřený.
COM/PB	Svorkovnice možnosti ovládání pohonu vrat, funkce viz podrobnosti 6.1 / 6.2 Funkční nabídka, svorka NO normálně otevřeno.
COM/OPEN	Svorkovnice pro otevírání vrat (NO) normálně otevřeno. Možnost definování funkce tlačítka 10 funkce pro režim tlačítka.
COM/CLOSE	Svorkovnice pro ozavírání vrat (NO) normálně otevřeno. Možnost definování funkce tlačítka funkce pro režim tlačítka.
COM/PE	Svorkovnice pro bezpečnostní prvky (fotobuňky) 5.1 aktivace funkce enable menu.
+24V/GND	DC12V Výstupní výkon max 0.2A.
